



16

MANUEL DE MONTAGE /

ASSEMBLY MANUAL / AUFBAUANLEITUNG

SEGELSERVICE.COM - Der Wassersport-Shop, der zu Ihnen nach Hause kommt

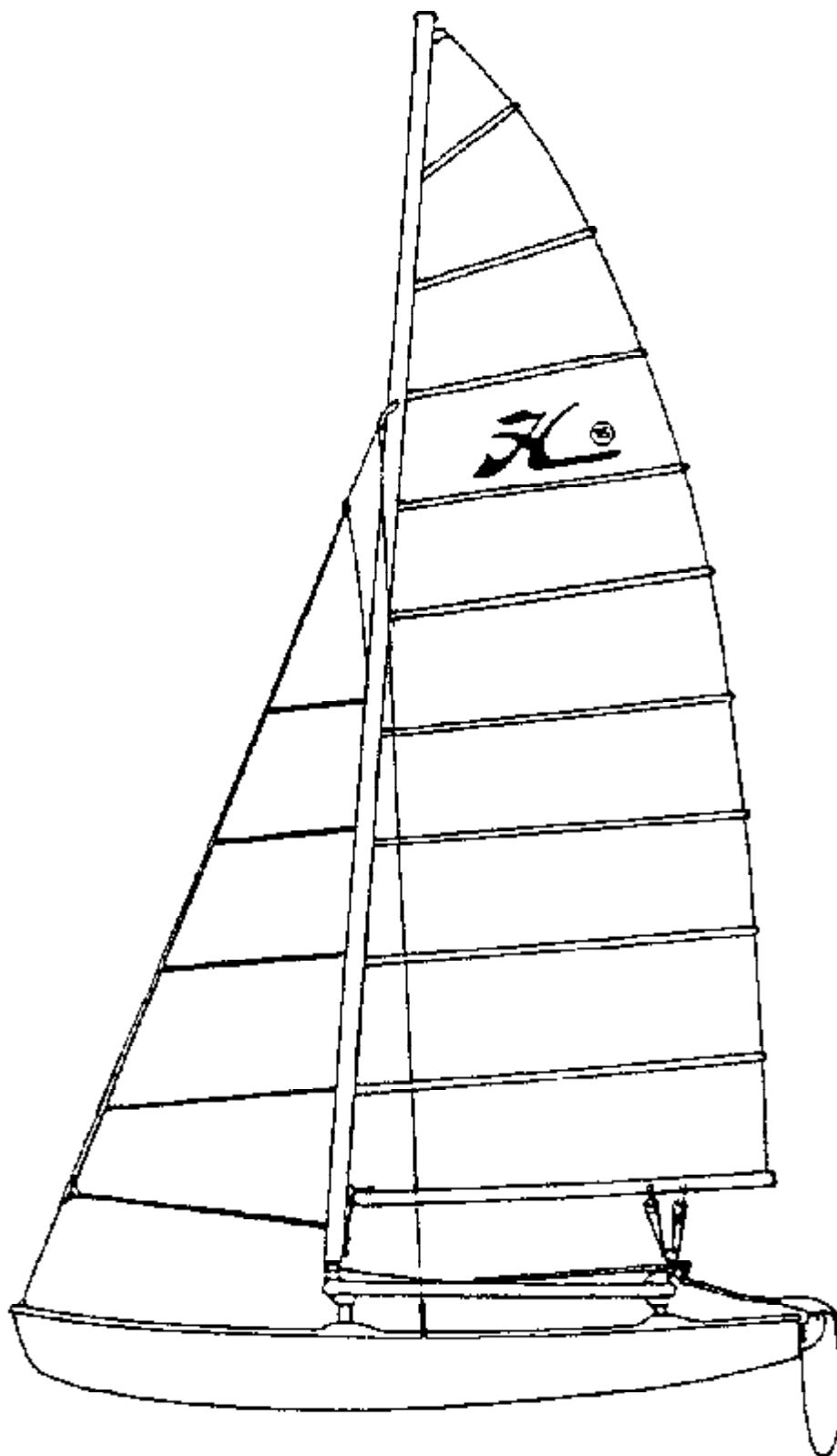



Part Description/Description des pièces/Ersatzteile	2
Frame/Cadre/Rahmen	4
Trampoline/Trampolin	6
Rudder assembly/Gouvernail/Ruderanlage	8
Wires and Mast/Mât et gréement/Das Rig	9
Stepping the mast/Mâtage/Aufziehen des Mastes	11
Shrouds/Haubans/Wanten	13
Trapeze/Trapèzes/Trapez	14
Main traveller/Chariot de GV/Großsegel-Traveler	15
Main sail/Grand-voile/Großsegel	16
Mainsheet system/Palan & écoute de GV/Großschot-System	18
Jib/Foc/Fock	20



Part Description

Description des pièces/Ersatzteile

16

Packaging lay out

Your Hobie Cat 16 comes in several parcels :

- 2 hulls wrapped in a special reinforced packaging

- 1 mast in its packaging

- 1 long box including :

- 1 set of rudder assemblies

- 1 stick

- 1 tiller crossbar

- 1 front crossbar

- 1 rear crossbar

- 2 side bars

- 1 bag of rigs

- 1 bag of wires

- 1 bag of ropes

- 1 boom + set of battens together in the packing

- 1 box including :

- 1 main sail

- 1 jib

- 1 sailbag

- 1 trampoline

Cordages HC 16

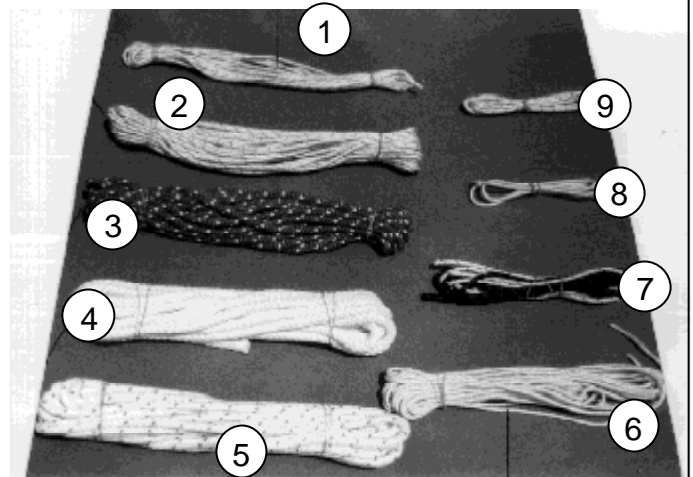

HC 16 ropes

- 1 Jib halyard line
- 2 Main halyard line
- 3 Jibsheet
- 4 Righting line
- 5 Main sheet
- 6 Trampoline lines (3)
- 7 Trapeze ropes (4)
- 8 Traveller shock cord
- 9 Adjustment rope

HC 16 wires and rigs

- 1 2 sets of trapeze (4)
- 2 Trapeze handles (4)
- 3 Trapeze adjusting rope locks (4)
- 4 Trapeze shock cords (2)
- 5 Big jib halyard block
- 6 Small jib halyard block
- 7 Forestay + pigtail
- 8 1 set of shrouds (2)
- 9 Stay adjusters + toggles (2)
- 10 Stay adjuster + 2 shackles
- 11 Stay adjuster
- 12 Pylon screws (4)
- 13 Pylon nuts (4)
- 14 Tiller connection kit
- 15 Pins (2)
- 16 Shackle 8 mm
- 17 2 jib sheet blocks + shackle
- 18 Teflon washer
- 19 Cutter pins (4)
- 20 Plugs + washers (2)
- 21 1 triple block
- 22 Gooseneck
- 23 CCT LE Traveller
- 24 Ratchet block

Câbles et accastillage HC 16

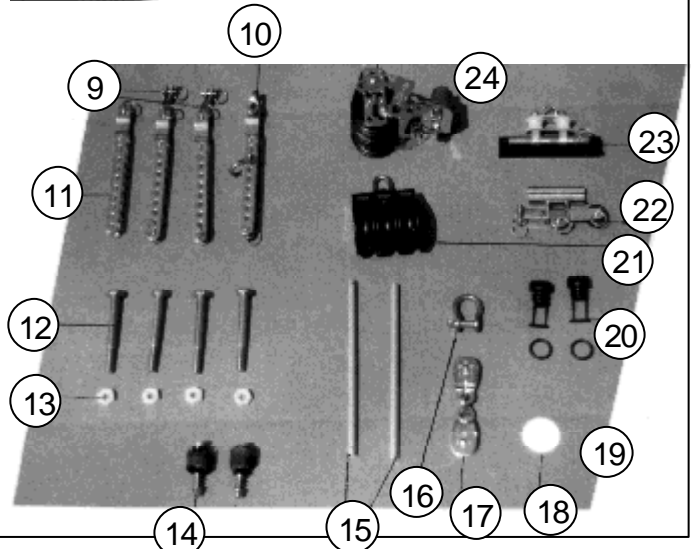
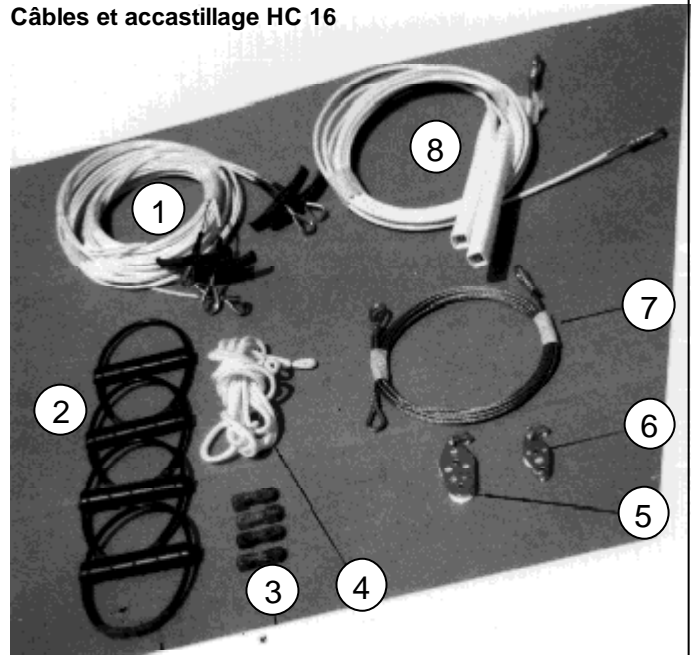

Emballage

Votre Hobie Cat 16 se présente en plusieurs colis dont :

- 2 coques enveloppées dans un emballage renforcé
- 1 mât dans son emballage
- 1 boîte longue comprenant :
 - 1 jeu de gouvernails
 - 1 stick
 - 1 barre d'accouplement
 - 1 traverse avant
 - 1 traverse arrière
 - 2 barres latérales
 - 1 sac d'accastillage
 - 1 sac de câbles
 - 1 sac de cordages
 - 1 bôme + jeux de lattes dans leur emballage
- 1 carton comprenant :
 - 1 grand voile
 - 1 foc
 - 1 sac de voile
 - 1 trampoline

Verpackung

Ihr Hobie Cat kommt in mehreren Verpackungseinheiten

- 2 Rumpfe in extra-verstärkter Verpackung
- 1 Mast
- 1 Karton :
 - 1 Ruderanlage
 - 1 Pinne
 - 1 Anlenkstange
 - 1 Vorderholm
 - 1 Achterholm
 - 2 Seitenholme
 - 1 Tasche mit Takelage
 - 1 Tasche mit Drähten
 - 1 Tasche mit Tauwerk
 - 1 Baum + Lattensatz
- 1 Karton
 - 1 Großsegel
 - 1 Fock
 - 1 Segelsack
 - 1 Trampoline

Cordages HC 16

- | | |
|---|-------------------------|
| 1 | Drisse de foc |
| 2 | Drisse de GV |
| 3 | Ecoute de foc |
| 4 | Cordage de redressement |
| 5 | Ecoute de GV |
| 6 | Cordage trampoline |
| 7 | Cordage trapèze |
| 8 | Sandow rappel chariot |
| 9 | Bout étarqueur |

HC 16 Leine

- | | |
|---|-------------------------|
| 1 | Fockfall |
| 2 | Großfall |
| 3 | Fockschot |
| 4 | Aufrichtleine |
| 5 | Großschot |
| 6 | Trampolineleine |
| 7 | Trapezleinen |
| 8 | Gummiseil für Traveller |
| 9 | Vorliekstrecker |

Câbles et accastillage HC 16

- | | |
|----|--|
| 1 | 2 jeux de trapèze (4) |
| 2 | Poignées de trapèze (4) |
| 3 | Double-anneaux de réglage trapèze (4) |
| 4 | Sandows trapèze (2) |
| 5 | Poulie drisse de foc grand modèle |
| 6 | Poulie drisse de foc petit modèle |
| 7 | Etai + estrope |
| 8 | 1 jeu de haubans (2) |
| 9 | Lattes ridoires + chapes (2) |
| 10 | Latte ridoire + 2 manilles |
| 11 | Latteridoire |
| 12 | Vis pylônes (4) |
| 13 | Ecrous pylônes (4) |
| 14 | Kitassemblage barre/gouvernail |
| 15 | Aiguillots (2) |
| 16 | Manille 8 mm |
| 17 | 2 Poulies point d'écoute foc + Manille |
| 18 | Rondelle teflon |
| 19 | Goupilles (4) |
| 20 | Bouchons + rondelles (2) |
| 21 | 1 Poulie triple |
| 22 | Vit mulet |
| 23 | Chariot CCT LE |
| 24 | Poulie triple winch |

HC 16 Drähte und Tauwerk

- | | |
|----|---|
| 1 | 2 Satz Trapezdrähte |
| 2 | 4 Trapezgriffe |
| 3 | 4 Trapezstopper |
| 4 | 2 Gummistrop für Trapez |
| 5 | Fockfallblock groß |
| 6 | Fockfallblock klein |
| 7 | Vorstag |
| 8 | 1 Satz Wanten |
| 9 | Wantenspanner und Verbindung |
| 10 | Wantenspanner und 2 Schäkel |
| 11 | Wantenspanner |
| 12 | Pylonschrauben |
| 13 | Muttern für Pylonschrauben |
| 14 | Verbindungsgelenk |
| 15 | Ruderbolzen |
| 16 | Schäkel 8 mm |
| 17 | 2 kleine Blöcke für Vorschot
(am Schothorn der Fock) und Schäkel |
| 18 | Teflonunterlegscheibe |
| 19 | Splint (4) |
| 20 | Ablaßschrauben und Dichtungsringe |
| 21 | Dreifacher Block |
| 22 | Lümmelbeschlag |
| 23 | CCT LE Traveller |
| 24 | Dreifacher Knarrblock |



Tools required/Outils nécessaires/Notwendiges Werkzeug

- 1 rubber mallet/1 maillet en caoutchouc/Gummihammer
- 1 flat screwdriver/1 tournevis plat/Schraubenzieher
- 2 HEX wrenches #17/2 clefs de 17/17er-Schraubenschlüssel
- 2 HEX wrenches #10/2 clefs de 10/10er-Schraubenschlüssel
- 1 pair of pliers/1 pince/Flachzange
- 1 drill with a #10 auger/1 perceuse avec mèche de 10/Bohrmaschine mit 10er-Bohrer

1

Position the hulls parallel (2 meters apart) and check the left from the right hull (anti-skid on the deck towards the outside). Start each corner casting onto the pylon just to get them together. Use the soft mallet.

Positionner les coques en parallèle (espacées d'environ 2 m) en repérant la coque droite et la coque gauche (antidérapant du pont à l'extérieur). Mettre en place la traverse avant, en frappant alternativement les pièces d'angle avec le maillet, dans le simple but de les emboîter (dans un premier temps).

Legen Sie beide Rümpfe parallel zueinander (Abstand ca. 2m). Setzen Sie den Vorderholm auf die Pylone. Schlagen Sie mit dem Gummihammer (nur auf die Ecke und die obere Fläche des Aluminiumgußteiles), so daß er Halt hat. Richten Sie Pylon und Vorderholm durch leichte Schläge mit dem Gummihammer aus. Schlagen Sie mit dem Gummihammer auf die Ecke und die obere Fläche des Aluminiumgußteil bis der Vorderholm ein wenig halt hat.

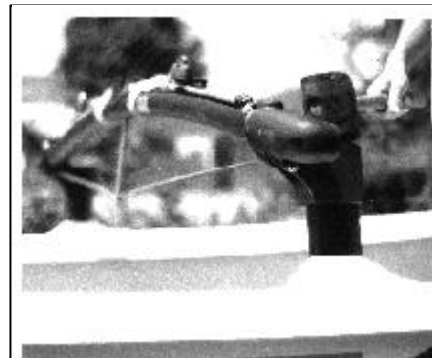

2

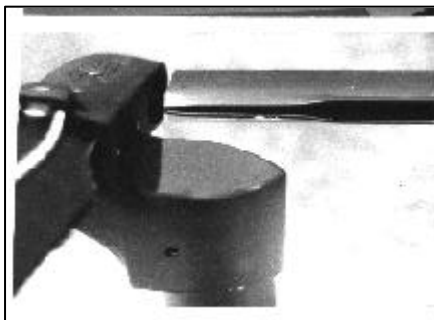

Insert the sidebars in their slots of the front crossbar. The flared portion of the sidebar track must be forward and facing inward. Fit in the rear crossbar onto the rear of the hulls and on the other end of each sidebar.

Avant de mettre en place la traverse arrière, glisser les barres latérales, dans leurs emplacements prévus à cet effet sur les traverses avant, en veillant à ce que le fraisage de la latérale soit côté avant. Emboîter simultanément la traverse arrière sur les pylônes arrière des coques, et sur l'autre extrémité de chaque latérale.

Führen Sie die Seitenholme in den Vorderholm ein. Das ausgefräste Ende der Seitenholme muß dabei nach vorne und innen zeigen. Passen Sie den Achterholm in die Pylone und in die Seitenholme ein.

3

Once the frame is assembled and fitted onto the hulls, drive each corner casting down onto the pylon until the bolt holes line up. Strike the casting directly over the pylon only. Use the soft mallet only.

Une fois le cadre parfaitement assemblé et emboîté sur les coques, frapper alternativement sur chaque pylône avec le maillet, tantôt sur la partie plate du casting, tantôt sur la partie bombée. Enfoncer jusqu'à ce que les trous des pylônes et des castings d'angle correspondent.

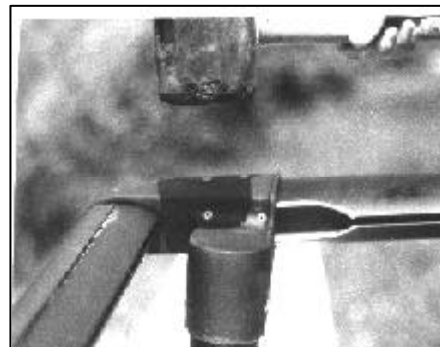

Sobald die Holme exakt ausgerichtet sind, werden alle Eckteile gleichmäßig heruntergeschlagen, bis die Bohrlöcher übereinstimmen.

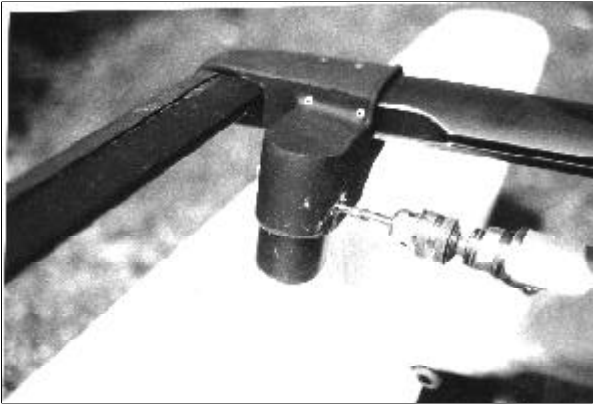

4

Once the frame is definitely adjusted, we strongly recommend to redrill each bolt passage with an auger of 10 in order to ease the fitting of the bolts (drill alternatively each side of the pylon).

Le cadre étant définitivement ajusté (trous correspondant parfaitement) il est vivement conseillé de réaléséer chaque passage de boulon à l'aide d'une mèche de 10, afin de faciliter le montage des boulons (percer alternativement de chaque côté du pylône).

Wenn der Rahmen richtig ausgerichtet ist (Bohrlöcher stimmen überein), empfehlen wir, die Bohrlöcher mit einem Bohrer der Größe 10 nachzubohren. Dadurch wird die Montage der Pylonschrauben erleichtert. Bohren Sie abwechselnd von beiden Seiten der Pylone.

5

**Install the four pylon bolts and nuts, with the nuts inboard. Tighten securely, but do not over-torque.
TIP : do not hesitate to file off the top of the pylons. This will avoid gripping and jamming when you fit the frame.**

Glisser les quatre boulons au travers des pylônes, en les introduisant par l'extérieur. Bien serrer les écrous avec les clefs de 17 (attention pas trop!).

Astuce : ne pas hésiter à limer les bavures du sommet de chaque pylône de coque avant montage du cadre, pour éviter tout accrochage ou blocage au moment de l' emboîtement du cadre.



Fügen Sie die vier Pylonschrauben von außen nach innen ein. Ziehen Sie die Muttern mit einem 17er-Schlüssel gut fest, aber nicht zu stark.

Tip: Feilen Sie die Gußnähte der Pylonspitzen ab, bevor Sie den Rahmen einsetzen. Damit verhindern Sie, daß sich der Rahmen beim Einsetzen verklemmt oder blockiert.



16

Trampoline/Trampolin

1

Insert trampoline half into the flared sidebar track so that the grommets are running down the center and across the back. Position the forward edge even with the forward crossbar. Insert the forward edge of the trampoline into the front cross bar track adjacent to the corner casting and slide it all the way to the center. Repeat this operation for the opposite side. Install the aft lacing strip by feeding the larger bead into the track in the aft crossbar. Make sure it is centered.

NB : The hiking straps should be on top.



Poser les moitiés de trampolin sur la traverse avant en considérant que les oeillets sont au centre et le long de la traverse arrière, sangles fixées par dessus.

Introduire un côté du trampolin dans le fraisage de la barre latérale du côté correspondant, puis glisser l'avant dans la rainure de la traverse avant. Tirer le trampolin vers le centre. Répéter l'opération côté opposé, puis introduire la bande arrière dans la traverse arrière.

NB : attention à ce que le côté lisse des oeillets soit vers le haut .

Legen Sie die Trampolinhälften über den Vorderholm, so daß die Ösen nach mittschiffs und nach achtern weisen. Von den vorderen Ecken ausgehend, führen Sie die Trampolinränder zunächst in die Längsholme bis nach hinten ein, anschließend in den Vorderholm. Führen sie den schmalen Trampolinstreifen von der Seite in den Achterholm ein. Hinweis: Achten Sie darauf, daß die glatte Seite der Ösen nach oben zeigt.

2

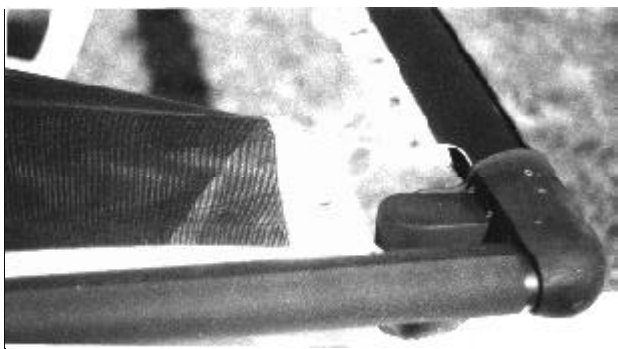

Tie each aft lacing line to the aft corner casting as follows : Start with an 8 knot at one end of the line which you will block into the inferior hole of the rear casting (behind the crossbar fitting). Then, pass the line through the grommet on the side of the trampoline (from underneath), then in the rear trampoline strip (from above). After 3 or 4 laces, temporarily tie it at the aft end. Repeat the same operation for the other side.

NB : Make sure you passe the line above the crossbar binding nut to avoid friction during sailing.

Prendre les 2 cordages de fixation arrière de trampolin. Démarrer par un noeud en 8 en bout de cordage, que l'on vient glisser et bloquer dans le trou inférieur du casting arrière (derrière la fixation de traverse). Passer le cordage dans l'oeillet du trampolin côté (par dessus) et alternativement dans la bande arrière (par dessus), après 2 ou 3 passages, bloquer par une clef (provisoirement).

NB : veillez à passer le cordage au dessus du boulon de fixation de traverse pour éviter qu'il ne frotte en navigation. Répéter l'opération côté opposé.

Machen Sie einen Achtknoten in das Ende der Trampolinleine und führen Sie die Leine durch die kleine Querbohrung am hinteren Eckteil. Führen Sie die Trampolinleine, mit der äußeren Trampolinöse beginnend, im Zickzack zwischen Trampolin und dem hinteren Trampolinstreifen bis zur Mitte hin, durch die Ösen und sichern Sie das Ende provisorisch mit einem Knoten.

Hinweis: Achten Sie darauf, daß Sie die Trampolinleine über der Fixierschraube hinwegführen, damit die Leine beim Segeln nicht scheuert. Machen Sie dasselbe auf der anderen Seite.

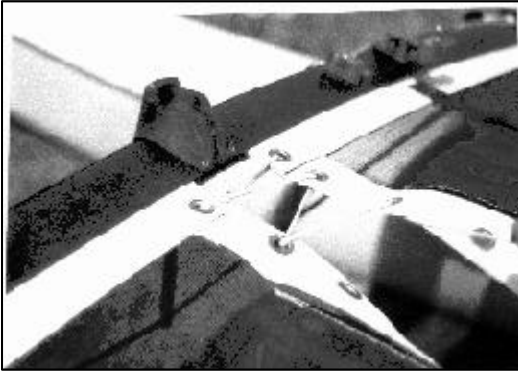

3

Tie the center lacing line. Start with a bowline knot. Lace the line back and forth taking up slack as you go. When lacing go through the grommets over/under.

Prendre le troisième bout de fixation de milieu de trampoline (le plus long). Démarrer avec un noeud de chaise le laçage central. Tendre fortement. Attention à ce qu'il n'y ait pas de plis. Lacer en passant dans les oeillets dessus/dessous.

Verknöten Sie ein Ende der mittleren Trampolinleine mit einem Palstek in der vorderen Öse und führen Sie das andere Ende unter ständigem Nachspannen nach hinten.

4

Stop the central lacing by a triangle. Use the central grommet on the rear trampoline stripe. Make a key at the end.

Terminer le laçage central par un triangle à l'aide de l'oeillet central de la bande arrière puis conclure avec une clef.

Verbinden Sie die losen Enden, so daß ein Dreieck mit doppelter Begrenzung entsteht.

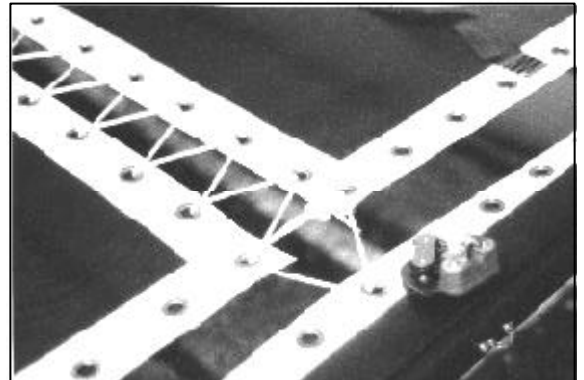

5

Temporarily tie off the line at the aft end, then remove slack again by working it out front to back. Lace the two aft lines simultaneously in the same manner. NB : As the boat is used, it will be necessary to periodically retighten the lines.

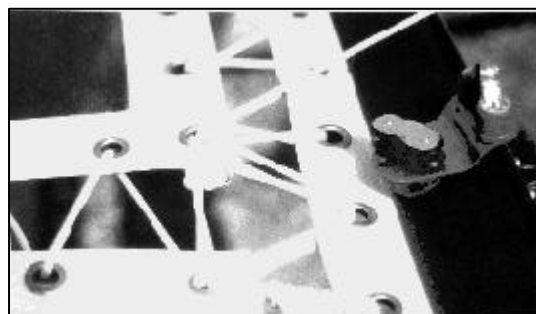

Reprendre la laçage arrière du trampoline en débloquant la clef, en veillant à la tension constante du cordage. Respecter toujours l'alternance dessus/dessous du passage dans les oeillets. Terminer le laçage par une clef. Répéter l'opération côté opposé. NB : le trampoline tend à s'élargir à l'usage, dans ce cas là, resserrer périodiquement les cordages.

Öffnen Sie den provisorischen Knoten und spannen Sie die Trampolinleinen noch einmal kräftig nach. Achten sie darauf, daß die Trampolinleine dabei ständig unter Spannung bleibt. Gehen Sie immer abwechselnd von oben und unten durch die Ösen. Sichern Sie mit einem Knoten.

Hinweis: Da sich das Trampolin dehnt, muß es ab und zu nachgespannt werden.

1

Take the wire sets and install them along the mast as shown on the drawing below :

- helm's trapeze (2)
- crew's trapeze (3)
- shroud (4)
- forestay + pigtail (5)
- shroud
- crew's trapeze
- helm's trapeze

Use the shackle to fix the wires to the mast tang (1) insuring that

- the forestay is between the two shrouds
- and that the trapezes are slipped around the shackle pin apart from the mast tang.

Prendre les jeux de câbles et les dérouler le long du mât en les répartissant de part et d'autre du mât selon l'ordre suivant (voir dessin) :

- trapèze barreur (2)
- trapèze équipier (3)
- hauban (4)
- étai + estrope (5)
- hauban
- trapèze équipier
- trapèze barreur

Les fixer au capelage (1) avec la manille de 8 mm, en tenant compte de ces deux impératifs :

- a) Fixer le trapèze du barreur (gauche et droite) en glissant chaque cosse entre le capelage et la manille ; les deux cosses pivoteront autour du manillon qui leur sert également de fixation.
- b) Au moment de glisser l'étai dans la manille, veiller à ce que l'estrope se retrouve positionnée entre l'étai et le mât (à l'intérieur).

Wires/Cables/ Käbel

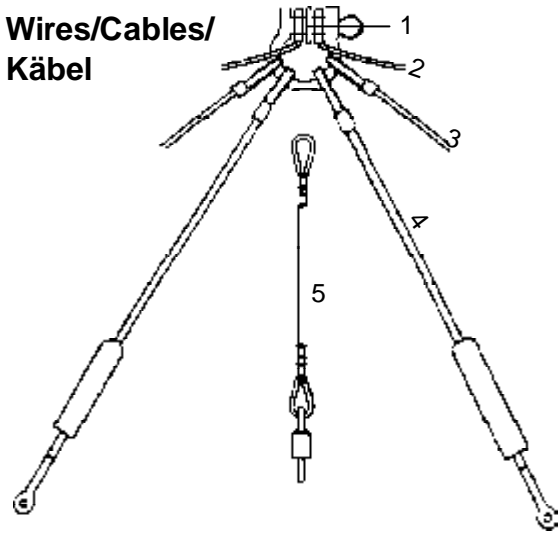

1 Wickeln Sie die Takelage ab, und legen Sie die Drähte auf dem Boden aus. Schieben Sie die Drahtkauschen wie in der Abbildung zu sehen auf den großen Mastshäkel:

- Steuermann-Trapez (2)
- Vorschoter-Trapez (3)
- Wanten (4)
- Vorstag und Pigtail (5)
- Wanten
- Vorschoter-Trapez
- Steuermann-Trapez

Befestigen Sie dann den Schäkel an der Masthalterung (1)

Achten Sie darauf, daß

- a) das Vorstag zwischen den Wanten ist,
- b) das Trapez des Steuermanns im Schäkelstift eingehängt ist, nicht im Schäkel.

2

Attach the big block to the pigtail with a shackle. Hook the halyard to the small block with a bowline block. Slip it into the lower sheave of the big block then back to the sheave of the small block and then in the upper sheave of the big block. (see the drawing).

Prendre les 2 poulies de drisse de foc et la drisse de foc. Fixer la poulie grand modèle (GM) à l'estrope par sa manille. Attacher la drisse par un noeud de chaise au ringot de la poulie petit modèle (PM), passer dans le réa inférieur de la poulie GM, revenir au réa de la poulie PM, puis dans le réa supérieur de la poulie GM (voir dessin ci-contre).

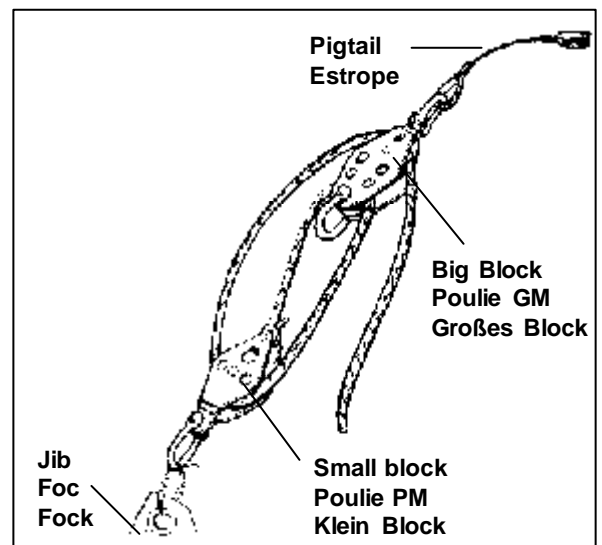

Nehmen Sie die zwei Blöcke für das Fockfall und das Fockfall. Machen Sie den großen Block mit einem Schäkel am Pigtail fest. Befestigen Sie das Fall mit einem Palstek am kleinen Block. Führen Sie das Fall über die untere Rolle des großen Blockes zur Rolle des kleinen Blockes und über die obere Rolle des großen Blockes (siehe Abbildung).

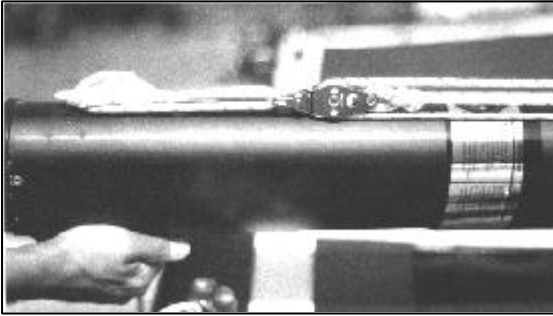
3

Take the small block down to the bottom of the mast. Thread the jib halyard around the cheek block at the base of the mast, through the jib downhaul block and around the cleat as shown.

Saisir enfin la poulie PM et la descendre en bas du mât de manière à la fixer provisoirement à l'autre extrémité de la drisse de foc qui aura au préalable eu un premier blocage au niveau du taquet blanc, en base de mât. Bloquer définitivement la drisse au taquet après un passage dans la manille de poulie PM.

Nehmen Sie den kleinen Block, ziehen Sie ihn zum Mastfuß und machen Sie ihn provisorisch am anderen Ende des Fockfalls fest, das zuvor an der weißen Klampe unten am Mast belegt war. Führen Sie das Fockfall durch den Schäkel des kleinen Blockes und belegen Sie das Fall richtig.

4

Attach the main halyard rope to the main halyard wire (falling from the mast head) with a bowline knot. Set the halyard wire and rope alongside the mast.

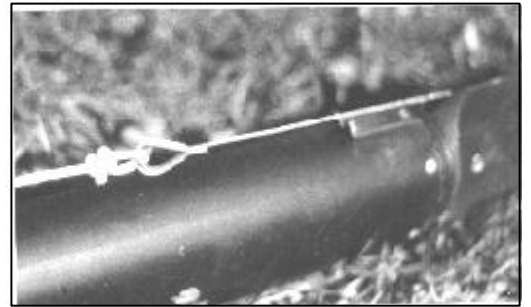

Prendre la drisse de grand voile et la fixer à la cosse de la drisse câble du mât par un noeud de chaise. Faire courir le câble d'un côté du mât et la drisse de l'autre (glisser les plots fixés sur la drisse câble dans la gorge du mât).

Nehmen sie das Großfall und befestigen Sie es mit einem Palstek an der Kausch des Mastkabels. das Kabel läuft auf der einen Seite des Mastes, das Fall auf der anderen. Führen Sie die Metallhülsen des Kabels in die Mastnut ein.

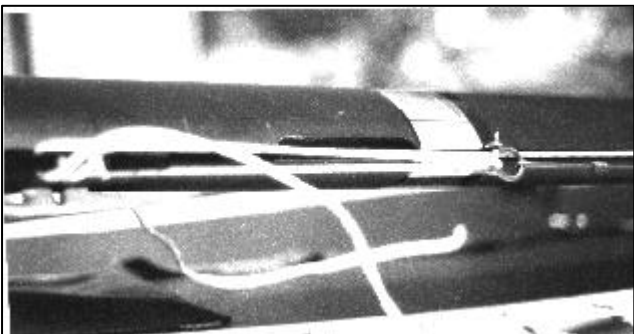
5

Attach the main halyard rope to the black cleat and then thread it through the shackle of the halyard cable and secure it back to the black cleat.

Fixer provisoirement au taquet noir de la base du mât la drisse de cordage, puis la passer dans la manille de la drisse câble pour revenir se bloquer au taquet noir.

Gehen Sie mit der Leine des Falls einmal um die schwarze Mastklampe, dann durch den Schäkel am Kabel und belegen Sie dann das Fall an der schwarzen Mastklampe.



DANGER !

When stepping the mast or launching the boat watch for overhead electric wires. Shock or even death could result if the mast comes in contact with overhead electric wires.



ATTENTION !

Lors de la levée du mât ou de la mise à l'eau du bateau bien s'assurer qu'il n'y a pas de lignes à haute tension. Le contact du mât avec une ligne à haute tension peut entraîner la mort par électrocution.



ACHTUNG !

Vergewissern Sie sich vor dem Mastsetzen oder beim Segeln daß dieser nicht in Berührung mit Hochspannungsleitungen kommen kann. Lebensgefahr !

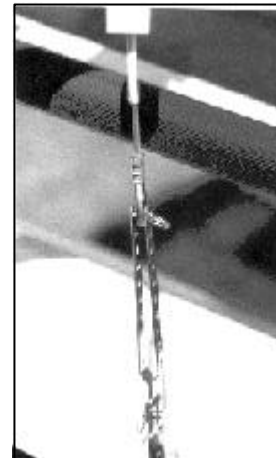
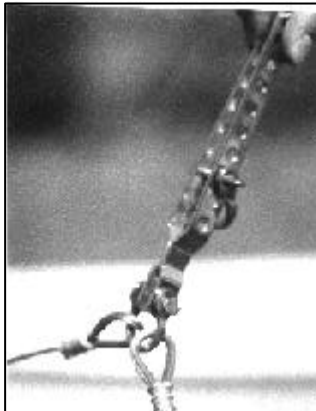

1

Preparing the mast Préparation du mâtage Vorbereitung des Mastes

Take the bridle wires and attach the opposite ends to the shackle on the bottom of the forestay adjuster.

dérouler la bride située à l'avant de chaque coque. Prendre la latte ridoire équipée de deux manilles et la relier aux brides par la manille inférieure (celle du milieu sera dirigée vers le mât).

Verbinden Sie die Hahnepotdrähte der beiden Rumpfe mit dem zugehörigen Schäkel. Machen Sie den Vorstagspanner an dem Schäkel fest. Der andere Schäkel zeigt dabei in Richtung Mast.

2

Check that the bolts of the shroud anchor bars are well tightened. Attach the shroud stay adjuster to the anchor bolts on each hull with the clevis pins and lock rings provided.

Après avoir vérifié le bon serrage des cadènes de haubans fixées sur les coques, y attacher les deux lattes ridoires avec chape (en bas), axes et anneaux brisés prévus à cet effet.

Prüfen Sie, ob die Püttings der Wanten fest sitzen. Befestigen Sie die Wantenspanner mit den vorgesehenen Bolzen und Ringsplinten.

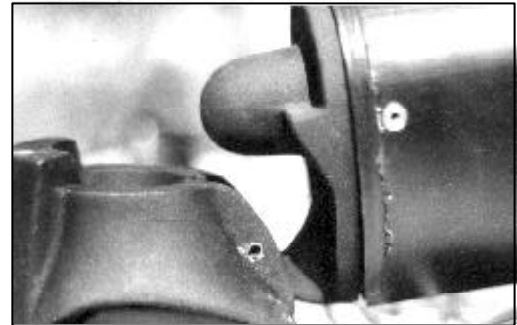
3
4

Place the mast pivot bearing in the mast step cup and lay the mast on top of the frame with the mast head aft. Attach the shrouds to the top holes of the adjusters. Make sure that the shrouds are not crossed at the mast tang. Put the shroud covers over the adjusters. The mast is ready for stepping.

Après avoir glissé la rondelle téflon dans l'emplanture de mât, positionner ce dernier en le couchant sur le bateau.

Après avoir réparti distinctement les câbles de part et d'autre du mât, sur le trampoline, relier chaque hauban à sa ridoire respective au trou le plus haut (attention à ce que les câbles ne soient ni emmêlés, ni croisés), descendre le protège latte jusqu'au milieu de la latte (évite le travers au moment du mâtage).

Le bateau est prêt à mâter.

Legen Sie die Teflonscheibe in die Mastfußpfanne. Legen Sie den Mast auf das Boot.

Legen sie die Kabel auf beiden Seiten des Mastes getrennt aus. Befestigen Sie die Wanten an den Wantenspannern (oberstes Loch). Achten sie darauf, daß sich die Wanten nicht verwickeln oder überkreuzen. Schieben Sie die Wantenschützer halb herunter (Verhindert Verdrehen der Wanten beim Maststellen). Der Mast kann nun gestellt werden.

Stepping the mast/Le mâtage/Aufziehen des Mastes

Although with experience the mast can be stepped by one person, we recommend that you have someone assist you. The mast step link should be attached to the mast step. As you begin to raise the mast the link will rotate upward. Stand on the rear crossbar and raise the mast to your shoulder. At this point, insure that the shrouds are clear of the rudders and rear corner castings. An assistant is recommended. Walk forward raising the mast as you go. At the full upright position, lean the mast forward against the shrouds and have an assistant attach the forestay (upper hole). Later adjustment may be necessary.

une aide extérieur est souhaitée pour attacher l'étai à la ridoire. Pourtant, avec de la pratique et de l'expérience, cette opération est réalisable par une seule personne.

Le mât est positionné; le crochet du pied de mât va venir se prendre dans l'axe fixé sur l'emplanture. Le crochet engagé va se placer sur la traverse arrière et lever le mât jusqu'au niveau des épaules en maintenant une pression en avant pour que le crochet ne sorte pas de l'embase de mât.

En levant le mât, vérifier que les haubans ne soient pas pris dans les safrans ou les pièces d'angles. Avancer vers l'avant en poussant et levant progressivement le mât; l'aide extérieure soulage et assure le mât en exerçant une traction latente et progressive.

Une fois le mât à la verticale, l'aide fixe l'étai au cran supérieur de la latte au moyen de son axe et anneau brisé.

NB : plus tard, un réglage sera peut-être nécessaire.

Zur Befestigung des Vorstags am Hahnepot ist eine Hilfsperson notwendig.

Der Mast liegt auf dem Boot. Der Haken am Mastfuß wird unter dem Querbolzen an der Mastfußpfanne eingesetzt. Heben Sie den Mast am Heck des Bootes auf die Schulter und steigen Sie auf den Achterholm. Drücken Sie dabei den Mast ständig nach vorne, damit sich der Haken nicht aus der Verankerung löst. Überprüfen Sie beim Mastanheben, ob die Wanten nicht in den Ruderblättern oder am Trampoline hängen bleiben. Gehen Sie, mit dem Mast auf der Schulter, auf dem Trampoline langsam nach vorne. Die Hilfsperson hebt mit an und sichert den Mast. Sobald der Mast senkrecht steht, befestigt die Hilfsperson das Vorstag mit Bolzen und Ringsplint im obersten Loch des Vorstagspanners.

1

Attach one of the shroud to the four or fifth hole of the stay adjuster. Have someone pulling down on the trapeze in order to relieve the shroud.

Do the same operation on the opposite side.

Caution : it is necessary to have the same tension on both sides.

Then put the shrouds covers completely over the stay adjusters.



Fixer le hauban au quatrième ou cinquième cran inférieur de la latte ridoire de la coque, tandis que l'aide exerce une traction sur un trapèze pour soulager le hauban.

Répéter l'opération côté opposé.

Attention, il est impératif d'avoir le même réglage des deux côtés. Abaisser complètement les gaines sur les lattes, anneaux vers le haut.

Befestigen Sie nun die Wanten im vierten oder fünften Loch (von unten) der Wantenspanner.

Die Hilfsperson entlastet die Wanten durch Ziehen am Trapez.

Achtung: Sie müssen auf beiden Seiten unbedingt die gleiche Einstellung haben! Schieben Sie die Wantenschützer ganz herunter, Ringsplinte nach oben.



16

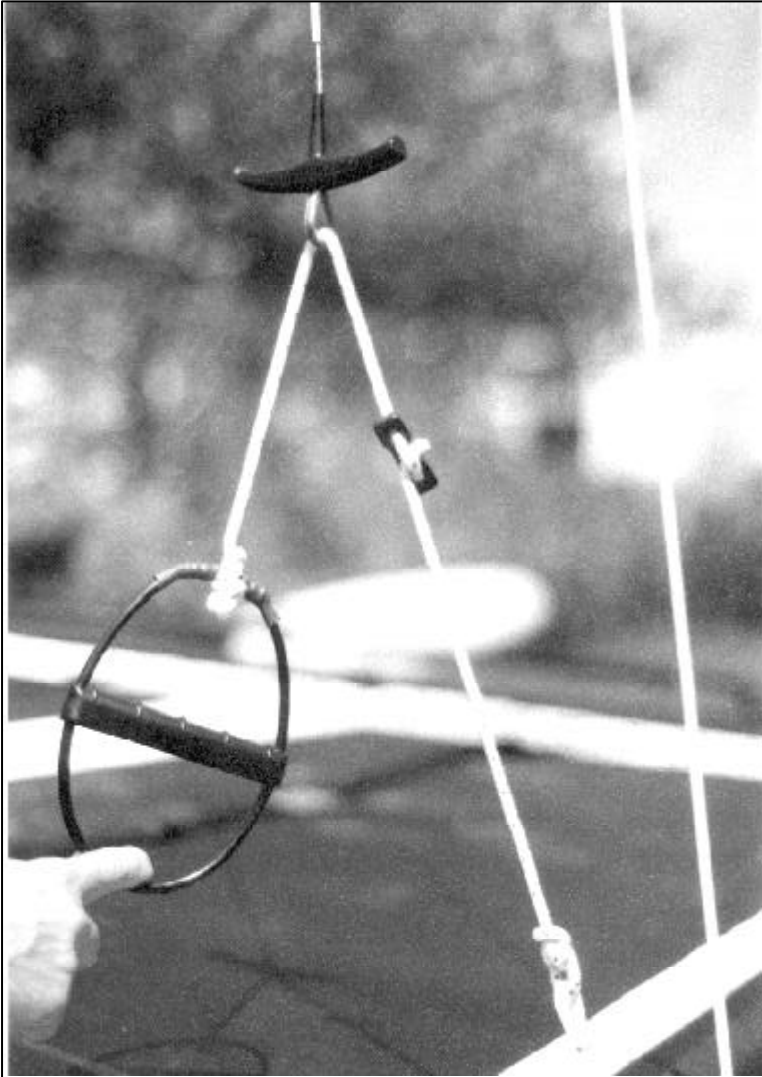

1

Assemble the trapeze adjustment components as shown in the illustration. The shock cord should pass beneath the trampoline frame from the port trapeze line to the starboard line

Assembler les trapèzes comme indiqué dans l'illustration ci-contre. Le sandow de trapèze doit passer sous le trampoline et relier le trapèze droit au gauche.

Führen Sie die Trapezleinen gemäß nebenstehender Abbildung zusammen. Verbinden Sie die jeweiligen Trapezleinen mit dem Gummistrop unter dem Trampolin hindurch.

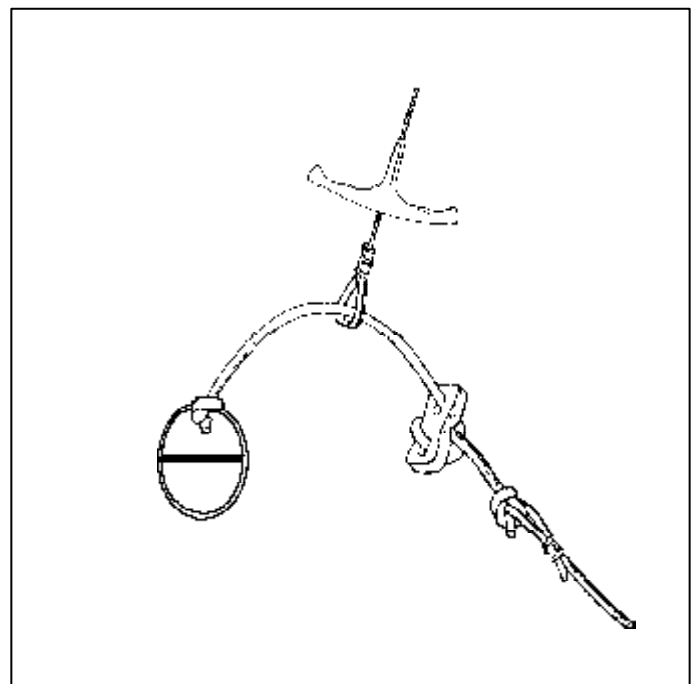



16

Main traveller/Chariot de GV/

Großsegel-Traveler

1

Secure the traveller on the rear crossbar
Fixation du chariot sur la traverse arrière

Take the traveller car CCT and dismount it out by removing the pin and the split ring. Slide the bearing cylinder out by pressing the end of the plastic part.

Prendre le chariot CCT et le démonter complètement en enlevant l'axe et l'anneau brisé dans un premier temps. Sortir le cylindre en le glissant latéralement, en exerçant une pression à l'extrémité de la partie plastique.

Nehmen sie den Traveller und zerlegen Sie ihn. Entfernen Sie dazu zunächst den Ringsplint und den Bolzen. Nehmen Sie den Zylinder heraus. Drücken Sie dazu auf die Enden des Plastikteils.

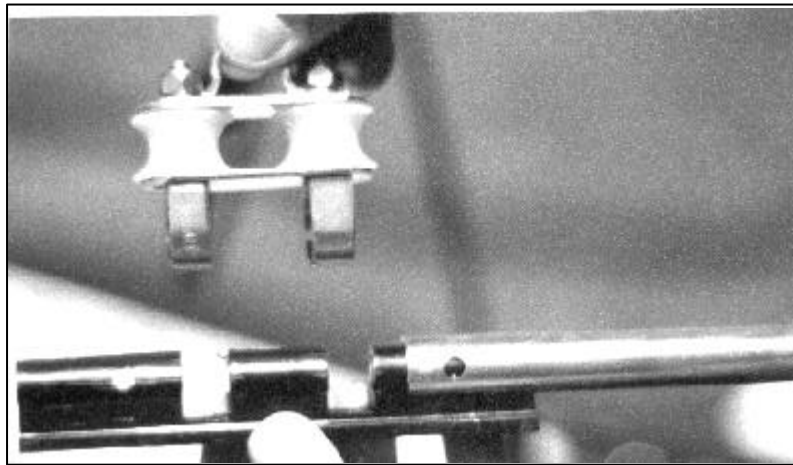

2

Take the cylinder out of the upper part.

Oter le cylindre et la partie supérieure.

Entfernen Sie den Zylinder und die Doppelrolle.

3

Split the plastic slide in two parts and insert each one in the track of the rear crossbar. Slide them one over the other until they fit together

Séparer la glissière plastique en deux parties distinctes et les glisser alternativement dans le rail de la traverse arrière, les coulisser l'une sur l'autre puis les réemboîter.

Nehmen Sie die beiden Teile des Plastikgleitstücks auseinander, und führen Sie sie nacheinander in die Gleitschiene des Achterholms ein. Schieben Sie die Hälften wieder zusammen.

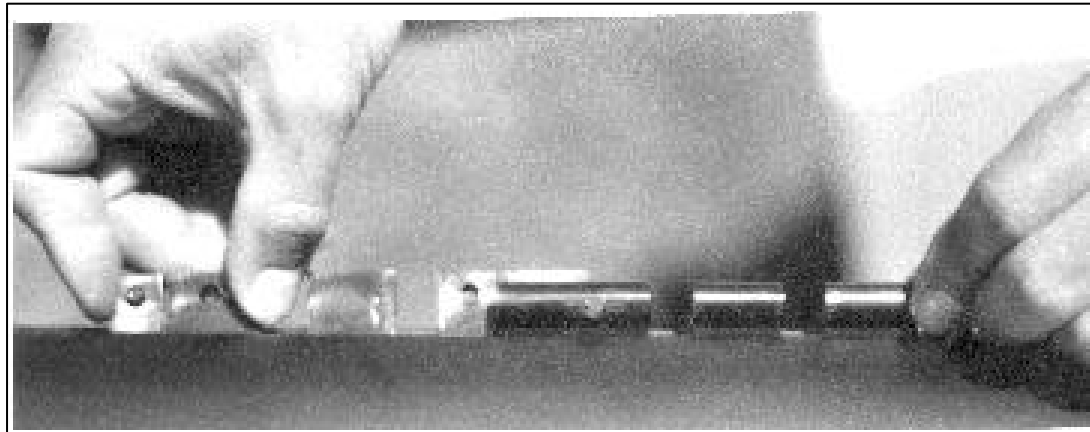

4

Reassemble the traveller car in a reverse manner, i.e. : fit in the upper part, slide the cylinder and place the pin and the split ring.

Remonter le chariot en inversant l'ordre initial, soit : encaster la partie supérieure, glisser le cylindre en ayant eu soin d'exercer une pression à l'extrémité de la glissière, puis glisser l'axe et l'anneau brisé.

Bauen Sie den Traveller in umgekehrter Reihenfolge wieder zusammen. Oberes Teil einsetzen, Metallzylinder über den Plastikzylinder schieben, Bolzen mit Ringsplint sichern.

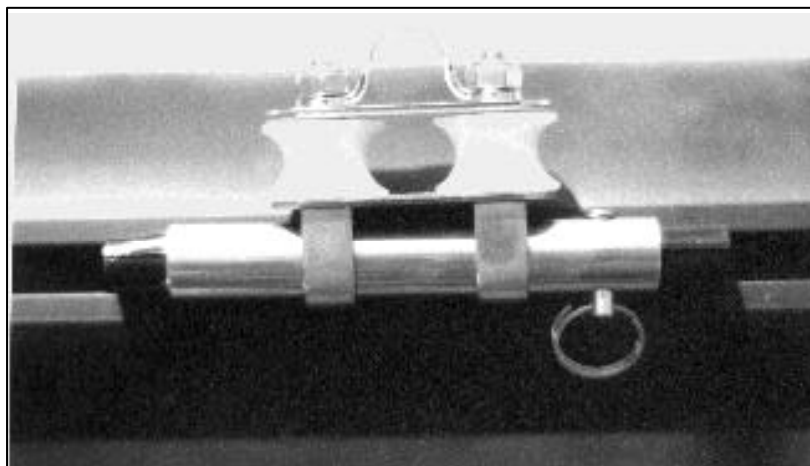

1

Insert each batten into its respective pocket, making sure it seats all the way into the batten pocket end protectors. The drawing illustrates recommended way to thread the batten ties. Insert the batten tie in one of the hole of the batten end cap, feed it into the opposite grommet of the batten pocket, then into the second hole of the batten end cap, then back in the first grommet and secure it with a knot into the V groove. Batten tension can be varied to suit personal preference or sailing conditions.

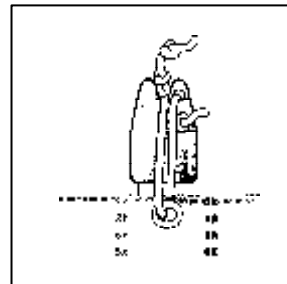

Déplier la voile sur le trampoline. Introduire les lattes en partant du haut. Fixer la garscette à un oeillet du gousset par un noeud de chaise. Enfiler la garscette dans un des deux trous de l'embout de latte, puis dans l'oeillet opposé du gousset de latte, puis après être repassé par le deuxième trou d'embout de latte, revenir dans l'oeillet de départ pour terminer par un blocage dans la fente de l'embout. Conclure par un tour mort autour de la latte. S'assurer que toutes les lattes soient bien enfilées en bout de gousset. Les lattes doivent être tendues et serrées. Au fur et à mesure de l'utilisation de la voile, des réajustements sont nécessaires.

Legen Sie das Großsegel auf dem Trampolin aus. Führen Sie die Latten, oben beginnend in die Segeltaschen ein. Befestigen Sie die Lattenbänzel mit einem Palstek an einer Öse der Lattentasche. Fädeln Sie den Bänzel durch eines der beiden Löcher in der Lattenkappe ein, gehen durch die Öse auf der anderen Seite der Lattentasche, durch das zweite Loch der Lattenkappe, wieder durch die Ausgangsöse und schließlich in die Schlitzklemme der Lattenkappe. Schließen Sie mit einem Rundtörn ab. Achten Sie darauf, daß die Latten ganz bis zum Ende der Lattentasche vorgeschoben sind. Die Latten sollen unter Spannung stehen, und eine leichte Biegung haben. Je nach Gebrauch des Segels müssen die Latten nachgespannt werden.

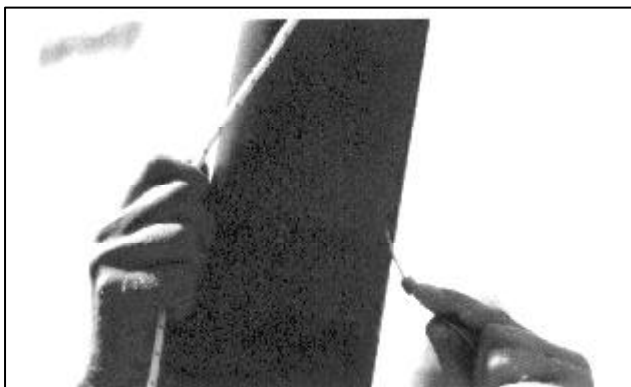
2

Point the boat directly into the wind. Take the halyard rope and the halyard wire which are attached together on the mast and pull them apart. Pull on the halyard rope to hoist a bit the halyard wire

Avant de hisser la voile, placer votre Hobie Cat face au vent... Récupérer les drisses cordage et drisse câble de grand voile, fixées ensemble au taquet du mât. Les séparer. Hisser légèrement la drisse câble en tirant sur la drisse cordage, pour engager le plot dans le fraisage supérieur de la gorge du mât.

Bevor Sie die Segel hissen, stellen Sie das Boot mit dem Bug in den Wind. Nehmen sie die Leine und das Kabel des Großfalls, die zusammen auf der Mastklampe belegt sind, auseinander. Ziehen Sie langsam an der Leine, um die Metallhülse des Kabels oben in die Mastnut einzuführen.

3

Feed the luff into the opening in the mast track and attach the halyard shackle to head of the sail. Continue pulling the halyard and feeding the sail until it reaches the top. When the sail is all the way up, pull the halyard forward sufficient for the stop sleeve to clear the halyard hook. Once the sleeve is past the hook position the halyard so that the sleeve will engage the hook when you release tension.

Engager le guindant de la voile dans le fraisage prévu à cet effet, puis verrouiller la manille de drisse câble à la tête de la grand voile. Hisser la voile en engageant le guindant dans la ralingue du mât.

Une fois la voile hissée à fond, tirer sur la drisse jusqu'à ce que l'arrêt (2ème plot sur la drisse) vienne se fixer sous le hook (partie métallique en forme de crochet de drisse qui est fixée à 7 cm du haut du mât).

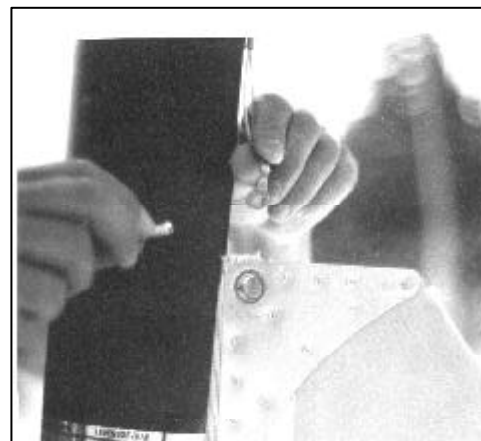

Führen Sie das Vorliek des Großsegels in die Mastnut ein und befestigen Sie den Schäkkel des Großfalls am Segelkopf. Führen sie das Vorliek beim Heißen in die Mastnut ein. Sobald das Segel gehisst ist, ziehen Sie am Fall, bis sich die obere Metallhülse in dem Metallhaken (ca. 7cm unterhalb der Mastspitze) im Masttop eingehakt hat.

4

Take the gooseneck and fix it to the groomet of the sail (at the clew). The sheave is facing down. Feed the gooseneck slider in the opening of the mast and pull it down in the gorge.

NB : in order to check that it is secured, untie the halyard rope and pull the sail somewhat down. In order to avoid crossing the halyard rope with other wires, it is recommended to route the halyard from the front to the starboard side and around behind the starboard shroud and trapeze wires. Secure it to the white mast cleat at the bottom of the mast and stow the excess line.



Prendre le vit de mulet et le fixer à l'oeillet de la voile (côté mâât). Le réa est positionné vers le bas. Engager la glissière du vit de mulet dans le fraisage dans la gorge.

NB : *Pour s'assurer du bon accrochage, relâcher la drisse cordage et exercer une traction vers le bas de la voile. Afin de ne pas croiser la drisse cordage sur d'autres câbles, il est conseillé de faire le tour du bateau par un côté en passant la drisse cordage à l'extérieur du hauban et des trapèzes, de monter sur le trampoline par l'arrière du bateau et de venir l'attacher au taquet blanc en base de mâât.*

Nehmen Sie den Lümmelbeschlag und befestigen Sie ihn am Segelhals. Die Rolle zeigt nach unten. Führen Sie das Gleitstück des Lümmelbeschlags in die Erweiterung der Mastnut ein und ziehen Sie es nach unten.

Hinweis: Um sich zu vergewissern, daß das Großsegel richtig eingehakt ist, lassen Sie das Großfall los und ziehen das Segel nach unten. Führen Sie das lose Ende des Großfalls hinten um die Wanten und Trapezleinen herum und belegen es auf der weißen Klampe am Mast.

Take the boom

Feed the foot of the sail into the track opening in the forward end of the boom. Fix the boom to the gooseneck. Lead the outhaul (already tied to the mainsail clew) around the boome cap, through the block hanger and through the outhaul jam cleat. Tie a figure eight knot in the end of the line.

Prendre la bôme.

Enfiler la bordure de la voile dans la rainure de la bôme par la gorge ménagée à cet effet. La fixer au vit de mulet par sa chamière. Glisser le cordage étarqueur de bordure (déjà fixé sur la voile) dans la gorge située à l'extrémité arrière de la bôme, puis dans le collier de bôme, et enfin dans le conduit coinqueur. Faire un noeud en huit à l'extrémité du bout.

Nehmen Sie den Baum. Führen Sie das Unterliek des Segels in die Baumnut ein. Befestigen Sie den Baum am Lümmelbeschlag. Ziehen Sie den Unterliekstrecker durch die Öffnung hinten am Baum nach vorne in die Klemme, und sichern Sie das Enden mit einem Achtknoten.

5



6

Tie the downhaul line onto the cleat with a palstek (check that the cleat is well fixed) lead it into the gooseneck sheave, down to the cleat and fix it. This allows to tension the luff of the sail.

Prendre le bout étarqueur, l'attacher par un noeud de chaise au taquet noir (vérifier le bon serrage des vis du taquet), remonter au réa du vit de mulet, redescendre au taquet noir pour le fixer, ce qui permet une bonne tension pour tirer sur le hâle-bas, soit un réglage de tension du guindant de voile.

Nehmen Sie die Niederholerleine und befestigen Sie sie mit einem Palstek an der schwarzen Klampe (Überprüfen Sie den Sitz der Schrauben der Klampe). Gehen Sie über die Rolle des Lümmelbeschlags und wieder hinunter zur Klampe. Machen sie dort fest. So können Sie mit dem Niederholer viel Spannung auf das Vorliek ausüben.





16

1

Shackle the boom block to the boom block hanger. Shackle the ratchet block to the traveller car (the jam cleat facing inboard).

Tie a eight figure knot at the end of the mainsheet and feed it through the upper strap of the ratchet block and then :

- up into the first sheave of the boom block from front to rear
- down into the first sheave of the ratchet block from front to rear
- up into the second sheave of the boom block from rear to front
- down into the second sheave of the ratchet block from front to rear
- up into the third sheave of the boom block from rear to front
- down into the third sheave of the ratchet block from rear to front

Prendre la poulie triple bôme et la fixer au collier de bôme par sa manille, puis la poulie triple winch pour l'accrocher au pontet du chariot CCT par sa manille (taquet coinçant dirigé vers l'intérieur du bateau)

Prendre l'écoute de grand voile. Faire un noeud à son extrémité et la glisser sous le pontet supérieur du coinçant de la poulie winch,

- remonter dans le premier réa de la poulie triple bôme par devant,
- puis redescendre au premier réa de la poulie winch de l'avant vers l'arrière,
- revenir au deuxième réa de la poulie de bôme de l'arrière vers l'avant,
- puis redescendre au deuxième réa de la poulie winch de l'avant vers l'arrière,
- pour remonter au troisième réa de la poulie de bôme de l'arrière vers l'avant
- et finalement redescendre au troisième réa de la poulie winch de l'arrière vers l'avant.

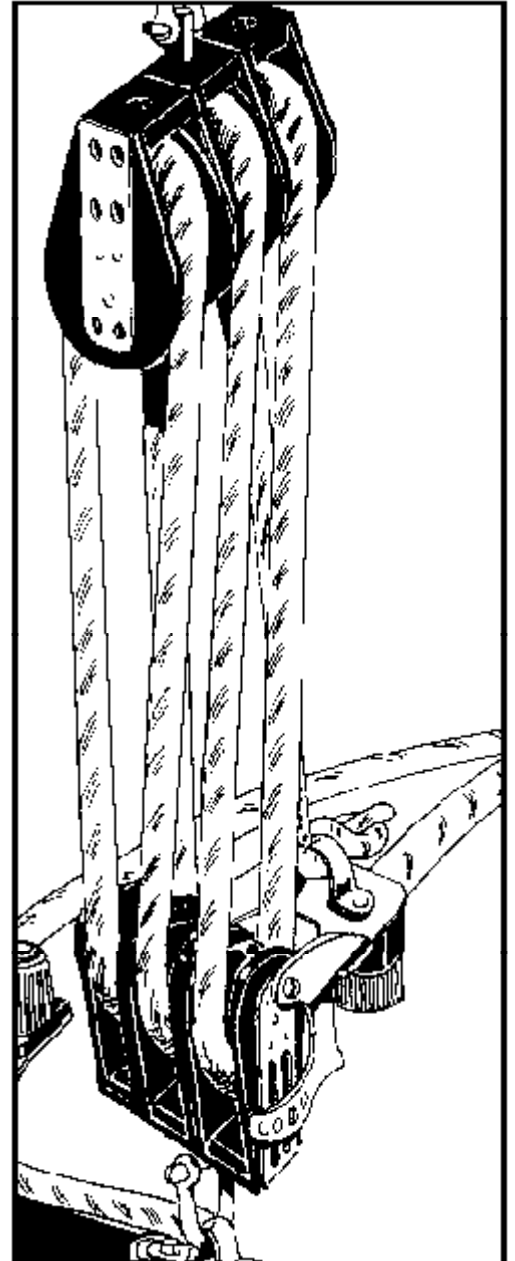

Nehmen Sie den dreifachen Block und befestigen Sie ihn mit dem Schäkkel am Großbaum. Dann machen Sie den dreifachen Knarrblock mit einem Schäkkel am Traveller fest. (Großschotklemme zeigt in Richtung Bootsmitte).

Nehmen sie die Großschot. Machen Sie einen Knoten in das Ende, und führen Sie die Schot durch den Bügel auf der Großschotklemme.

- nach oben über die erste Rolle (von vorne nach hinten) des dreifachen Baumblocks,
- wieder hinunter zur ersten Rolle des Knarrblocks (von vorne nach hinten),
- hoch zur zweiten Rolle des Baumblocks (von hinten nach vorne),
- hinunter zur zweiten äußeren Rolle des Knarrblocks (von vorne nach hinten),
- hoch zur dritten Rolle des Baumblocks (von hinten nach vorne) und schließlich
- hinunter zur dritten (mittleren) Rolle des Knarrblocks (von hinten nach vorne).

2

Feed it then into the lower strap of the cam cleat of the ratchet block. Run the free end of the mainsheet through the cam cleat of the aft crossbar, through the traveller car from inside to outside, and the dead eye behind the cam cleat. Tie a figure eight knot to secure the line.

Passer enfin dans le pontet inférieur du taquet de la poulie winch.

Les palans sont à 90°.

Glisser l'extrémité du bout sous le pontet (entre les coinçeurs), puis entre les réas de la tourelle de la traverse arrière, puis entre les réas blancs du chariot CCT, de l'intérieur vers l'extérieur, pour aller terminer dans le pontet de la traverse arrière, du haut vers le bas où l'on arrête l'écoute par un noeud en 8 à son extrémité.

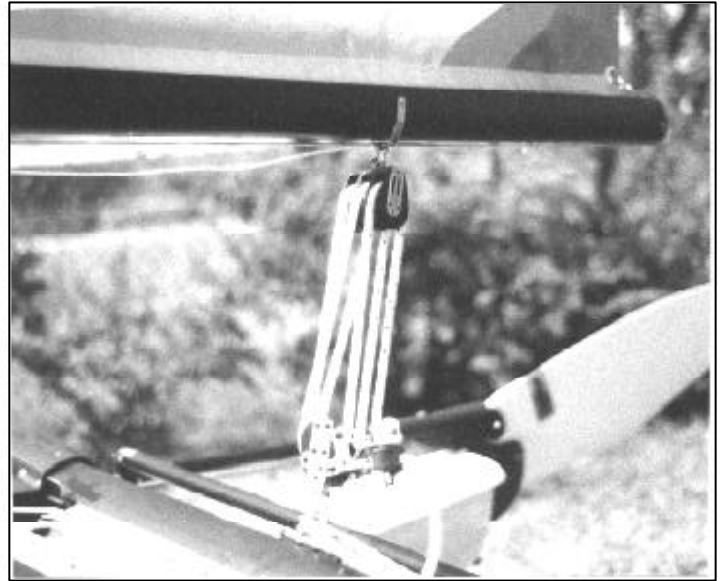

Jetzt gehen Sie durch die Großschotklemme des Knarrblocks. Die Blöcke sind um 90 ° verdreht zueinander. Gehen Sie mit dem Ende der Schot durch die Schotklemme und die Doppelrolle auf dem Achterholm, von vorne nach hinten durch die weiße Doppelrolle des Travellers. Schließlich von oben nach unten durch den Bügel in der Mitte des Achterholms. Machen Sie einen Achtknoten in das Ende der Schot.

3

Snap the line upward and downward to check if all is working well.

Border et choquer pour contrôler si tout est bien monté.

Überprüfen Sie den Mechanismus durch Dichtholen und Auffieren.

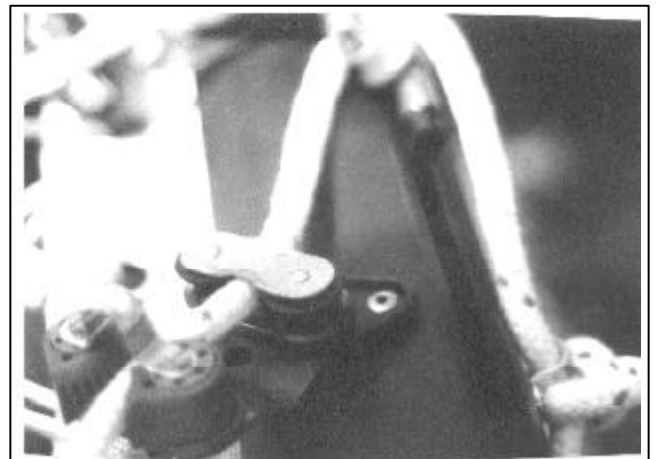



1

Install the jib battens. Attach the batten tie to the grommet of the batten pocket. Insert the batten. Feed the batten tie through the hole in the batten, then through the opposite grommet of the batten pocket and secure it in the V groove of the batten. Lead it several times around the batten and fix it.

Déplier le foc sur le trampolin.

Positionner les gârcettes par un noeud de chaise à un oeillet de chaque fourreau de latte : glisser les lattes. Enfiler la gârcette dans le trou de la latte puis dans l'oeillet opposé du fourreau, revenir la bloquer dans la fente de l'embout de latte, pour terminer par plusieurs tours morts autour de la latte, avec un arrêt simple.

NB : comme pour les lattes de grand voile, les lattes de foc doivent être tendues et serrées.

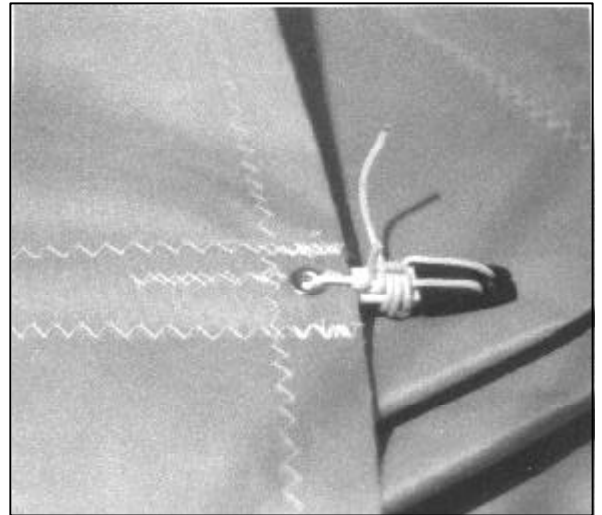

Legen Sie das Focksegel auf dem Trampolin aus.

Befestigen Sie die Bänzel mit einem Palstek an einer Öse der Lattentasche. Führen Sie die Latten ein. Fädeln Sie den Bänzel in das Loch der Lattentasche ein, anschließend durch die gegenüberliegende Öse und klemmen Sie ihn in die Schlitzklemme.

Machen Sie mehrere Rundschläge um die Latten und sichern Sie mit einem halben Schlag. Die Latten des Focksegels müssen (wie die Großsegellatten) unter Spannung stehen und eine leichte Krümmung aufweisen.

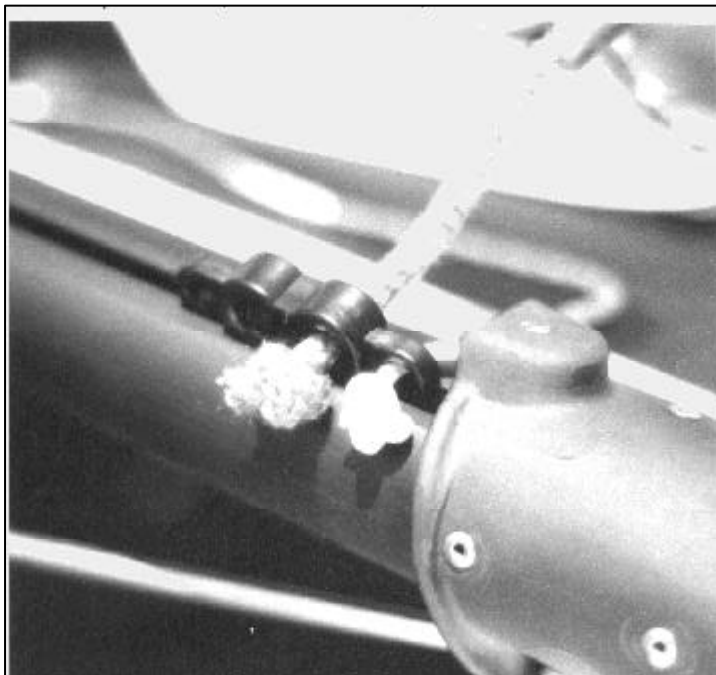

2

Take each traveller return line located at each end of the front crossbar. Secure each one in its respective cleat on the crossbar and thread it in the block sheave and then under the eye strap of the cam cleat.

Take the jib sheet. Thread one end in the external hole of the jib traveler car and secure it with a knot. The knot is outside the frame.

Délover les cordages de renvoi de chariot situés à chaque extrémité de la traverse avant. Bloquer chaque extrémité dans les coinçeurs respectifs fixés sur la traverse avant en ayant soin de passer le cordage en avant de la tourelle, puis dans le réa de la poulie par l'avant, et enfin sous le pontet du coinçeur.

Prendre l'écoute de foc. Glisser une extrémité dans le trou extérieur du chariot Trentec de la traverse avant. La bloquer par un noeud simple. Le noeud est à l'extérieur du cadre.

Rollen Sie die Rückholleinen für die Focktraveller auf beiden Seiten des Vorderholms ab. Befestigen Sie die Leine im äußeren Loch des Focktravellers. Gehen Sie von vorne über die Umlenkrolle, durch die Doppelrolle auf dem Vorderholm und durch die Curry-Klemme. Nehmen Sie die Fockschot. Führen Sie ein Ende von hinten nach vorne durch das große äußere Loch des Focktravellers. Blockieren Sie das Ende mit einem einfachen Knoten auf der Vorderseite.

Lead the jib sheet to one of the clew blocks and back through the second hole of the Trentec traveller car, then back to the jib block on the front crossbar, leading it first through the sheaves and then under the strap of the cam cleat.

Repeat the operation on the opposite side in a reverse manner : feed the jib sheet under the strap of the opposite jib block on the front crossbar, then between the sheaves, then through the 2nd hole of the Trentec traveller car (the one towards the inside) from outside to inside, and then back to the first hole of the traveller from inside to outside. Secure the end of the line with a knot.

NB : to lead the jib sheet from one jib block to the other, be careful to stay inside of the boat. Never lead the rope behind the mast.

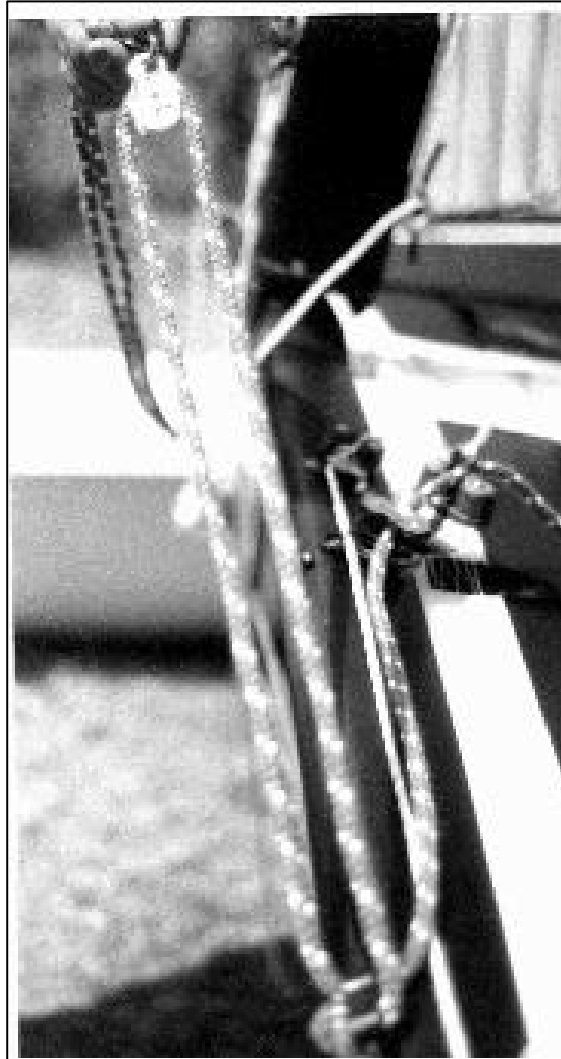

3

Prendre les deux petites poulies de point d'écoute de foc avec leur manille, enfiler l'écoute dans une des poulies, de l'extérieur vers l'intérieur, revenir la glisser dans le deuxième trou du chariot Trentec de l'extérieur vers l'intérieur, puis la glisser dans la tourelle du côté concerné en passant d'abord entre les réas, puis sous le pontet dans le taquet coinçeur.

Répéter l'opération de l'autre côté en inversant le processus à savoir : Glisser l'écoute de foc sous le pontet de la tourelle opposée, sur la traverse avant, puis entre les réas de la tourelle, la passer dans le 2ème trou du chariot trentec (soit celui vers l'intérieur) de l'intérieur vers l'extérieur, pour revenir au 1er trou du chariot trentec de l'intérieur vers l'extérieur. Bloquer l'extrémité de l'écoute par le même noeud qu'au départ.

NB : *Pour passer l'écoute d'une tourelle à l'autre veiller à rester à l'intérieur du bateau. Ne pas passer le cordage derrière le mât.*

3 Nehmen Sie die zwei kleinen Blöcke für das Fockschothorn und den dazugehörigen Schäkel. Führen Sie die Fockschot von hinten nach vorne über die eine Rolle, durch das innere Loch des Focktravellers (von vorne nach hinten), durch die Doppelrolle und durch die Schotklemme.

Machen Sie dasselbe in umgekehrter Reihenfolge auf der anderen Seite. Gehen Sie mit dem Ende der Fockschot durch die Schotklemme, die Doppelrolle, das innere Loch des Focktravellers (von innen nach außen), über die zweite Blockrolle (von vorne nach hinten) und von hinten durch das äußere (große) Loch des Focktravellers. Machen Sie einen Knoten in das Ende der Schot.

Hinweis: Die Schot muß hinter dem Mast von Schotklemme zu Schotklemme geführt werden.

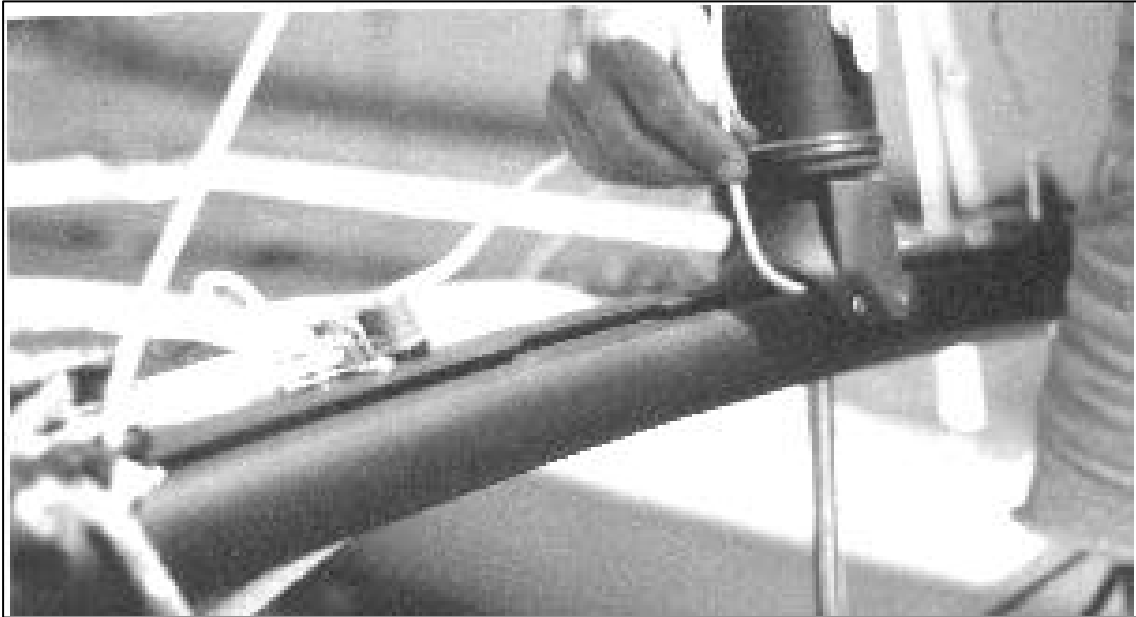

4

Take the traveller shock cord. Tie a knot at one end, lead it through the last free hole of the Trentec traveller car, feed it into the track of the front crossbar, under the mast base, and stop it on the other side with a knot.

Prendre le sandow de rappel chariots.

Faire un noeud à une extrémité, le glisser dans le dernier trou libre du chariot trentec, le passer dans le rail de la traverse avant, sous l'emplanture de mât, pour l'arrêter de la même manière qu'il a démarré, soit par un noeud (les noeuds toujours à l'extérieur).

Nehmen Sie das Gummistrop für den Traveller.

Machen Sie einen Knoten in das Ende und führen Sie es durch das innere Loch des Travellers. Führen Sie es in die Schiene des Vorderholms ein, unter der Mastfußpfanne hindurch und befestigen Sie es in gleicher Weise mit einem Knoten (Knoten immer außen) an dem anderen Traveller.

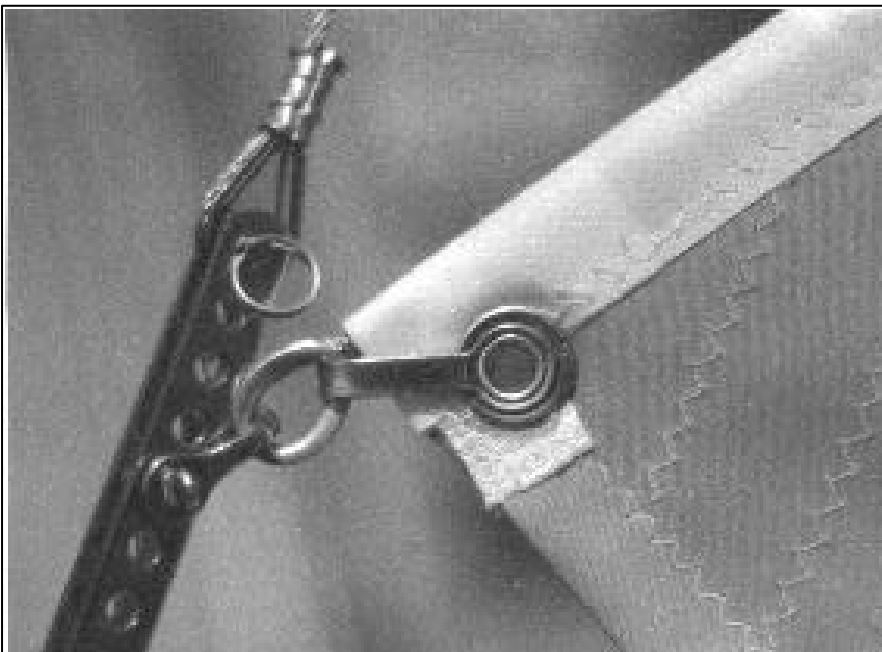

5

Attaching the jib

Fixation du foc

Anbringen des Focksegels

Shackle the jib tack to the 4th or 5th hole of the forestay adjuster (depending on the sailing conditions).

Fixer tout d'abord le point d'amure au 4ème et au 5ème trou de la latte ridoire selon estimation (conditions de navigation).

Befestigen Sie den Segelhals im vierten oder fünften Loch des Vorstagspanners.

6

Take the jib block at the bottom of the mast and fix it to the head of the jib. The small line on the jib is a further security.



Nehmen Sie den Fockfallblock, der am Mastfuß festgemacht ist und machen Sie daran den Segelkopf fest. Die kleine Kordel am Segelkopf erlaubt eine zusätzliche Sicherung.

Récupérer la poulie de foc fixée en bas du mât et l'attacher à la tête du foc. Le petit cordage déjà fixé au foc permet une assurance supplémentaire.

7

Secure the plastic hank to the forestay by twisting it 90° onto the wire and hoist the jib. Secure the jib halyard at the bottom of the mast and stow the excess line.



Hängen Sie den Stagreiter am Vorliek des Focksegels durch Drehen im Uhrzeigersinn im Vorstag ein. Hissen Sie das Fock soweit, bis das Vorstag keine Spannung mehr hat. Machen Sie das Fall an der seitlichen Mastklampe fest. Schießen Sie die restliche Leine auf und stecken Sie sie in die Trampolintasche.

Accrocher la bague plastique du foc sur l'étai en la tordant dans le sens des aiguilles d'une montre. Hisser le foc jusqu'à détente de l'étai. Fixer la drisse au taquet du mât (côté) et lover le reste qui sera glissé dans la poche du trampoline.

8

Shackle the small jib blocks to the jib clew plate. Check that the ropes do not cross each other. First, fix the shackle in the middle hole of the jib clew plate. This can be changed according to sailing conditions.

Récupérer les petites manilles d'écoute de foc et les fixer au point d'écoute (partie inférieure arrière du foc). S'assurer que les cordages ne soient pas emmêlés ni croisés. Dans un premier temps, fixer la manille au trou central du point d'écoute. Ce réglage peut être modifié selon les conditions de navigation.

Nehmen Sie den Schäkel mit den zwei kleinen Blöcken und machen Sie ihn am Schothorn fest. Vergewissern Sie sich, daß die Leinen nicht verdreht sind. Machen Sie den Schäkel vorerst im mittleren Loch fest. Diese Einstellung kann später je nach Segelbedingungen verändert werden.

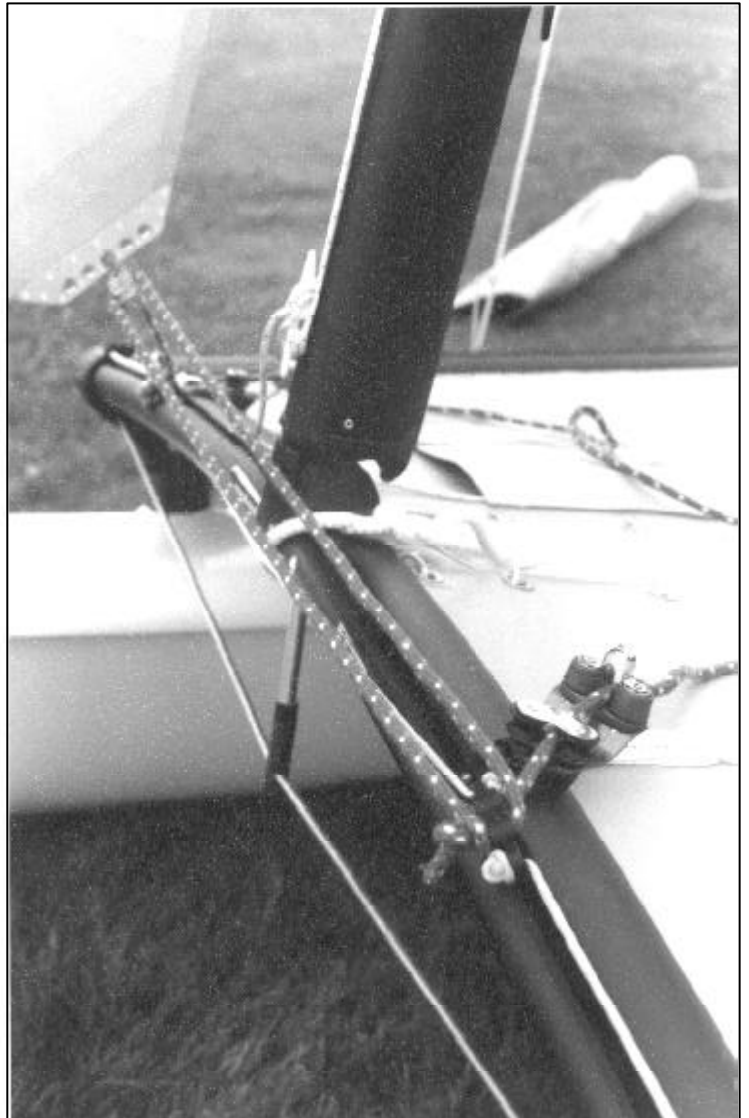

9

Attach the righting line to one of the front pylon with a figure eight knot. Tie the other end to the opposite pylon. The line should be lead under the trampoline through the center lacing.

Prendre le cordage de redressement. Le fixer à un pylône avant par un noeud en 8. Attacher l'autre extrémité au second pylône avant selon le même principe, faire passer le cordage à travers le laçage central du trampoline en passant par dessous.



Nehmen Sie die Wieder-aufrichteleine. Befestigen Sie sie mit einem Achtknoten an einem der vorderen Pylone. Befestigen Sie das andere Ende am zweiten vorderen Pylon. Wickeln Sie die Leine von unten in die mittlere Verschnürung des Trampolins.